

可重复充电式电池包

ZB-B1800

ZB-B1800 为便携式可重复充电式电池，设计了安全措施以防止过充电、过放电、过电流和短路。
ZB-B1800 电池包是便携式应用的理想电源。



产品规格

- 主要应用领域：家具设备
- 输入电压：24 ~ 32V DC
- 输入电流：0.6 ~ 3.0A
- 输出电压：21 ~ 29V DC
- 输出电流：3.0A
- 额定电压：25.2V
- 过电流保护：5A
- 短路保护
- 电池容量：1800mAH
- 壳体颜色：黑色
- 充电模式：搭配电源供应器
- 工作环境温度：0°C ~ +40°C
- 储藏温度：0°C ~ +40°C
- 储藏湿度：20% ~ 85%

机构尺寸

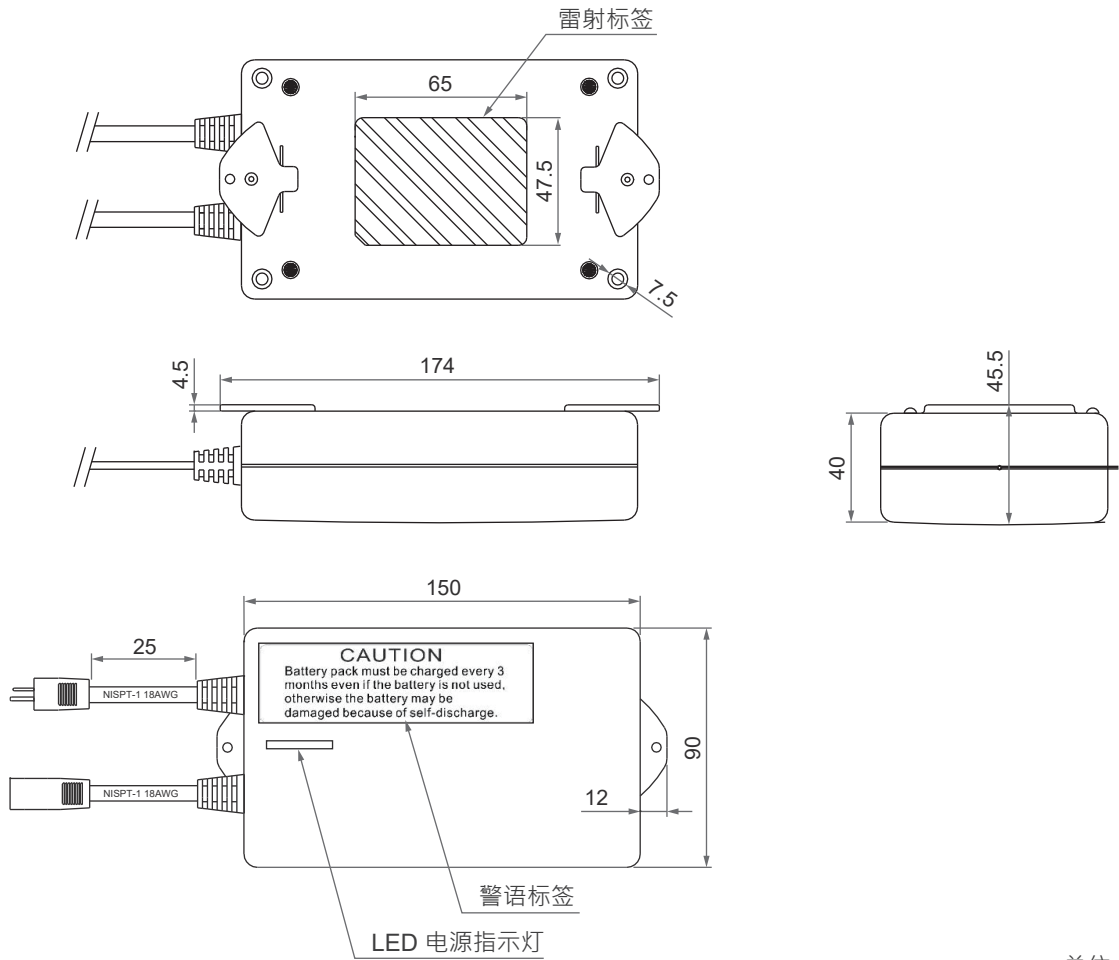

相容性

产品类别	型号	相容条件
推杆	BD21, BD23, BD61, BD62, FD10, FD20, FD40, MD10	配 Moteck 直切电源线 DL1*
充电电源	TSW1 电源供应器	29V DC/2A

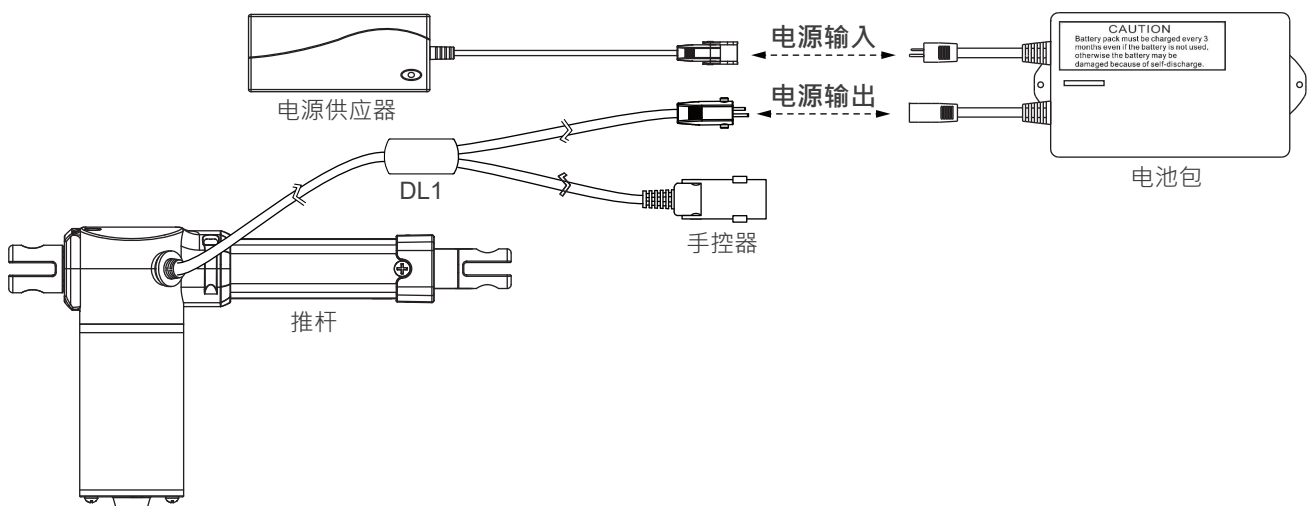

* 备注：直切电源线 DL1 直接连接电池包，无控制盒。

功能介绍

功能	敘述
充电指示	充电过程中，当电池包 <28.5V DC 时，LED 指示灯会呈红色闪烁。
	电池包充满电后，LED 指示灯将变为绿色。
保护机制	一旦电压达到 29V DC，电池包将停止充电。
	如果电压低于 18V DC，电池包将无法工作。
	如果电流消耗达到 5A，电池包将在 60 秒后切断输出电压供应。峰值电流保护设置为 14A。
	这个电池包有短路保护。



- 请按照产品规格中提到的条件使用电池包。
- 请至少每 50 天给电池充电一次。
- 首次使用，请将其连接到合适的充电器，直到 LED 指示灯变为红色。
- 电池包结构较脆弱，请小心轻放，并远离热源。