

船型电机

TW61-RMS

TW61-RMS 是设计给豪华居家电动床的应用。除了承袭 TW61 的优异机构与特性，并结合了高阶的控制功能，包括 RF 无线遥控器和按摩功能。此外，使用者可利用同步连接线连接两台船型电机，可以智能地同步操作豪华两台单人床，或者分别操作左/右的单人床。



产品规格

主要应用领域：家具设备、居家照护

标准规格：

- 最大负载：2 x 6000N
- 空载速度：5mm/sec (平均值)
- 行程：29 ~ 87mm
- 输入电压：100V AC ~ 240V AC, 60/50Hz
- 输出电压：29V DC
- 电源供应器：内置 SMPS, 29V/2A (58W)
- 内建 RF 接收模组
- 有霍尔传感器位置记忆功能
- 触电防护等级：Class II
- AC 电源线长：3000mm
- 噪音值：≤55dB
- 防护等级：IP43
- 颜色：黑色
- 工作周期：10% 或 20 分钟内可连续操作 2 分钟
- 备用电池功能
- 工作环境温度：-20°C ~ +65°C

TXM 遥控器 (分别下单处理)

- 无线技术规格：2.4GHz
- 可遥控最大距离：7m
- 按键数：17
- 按键材质：矽橡胶
- 按键蓝色背光功能
- 有手电筒白光功能
- 电池：3 颗 AAA 电池



机构尺寸

TW61-RMS 船型电机

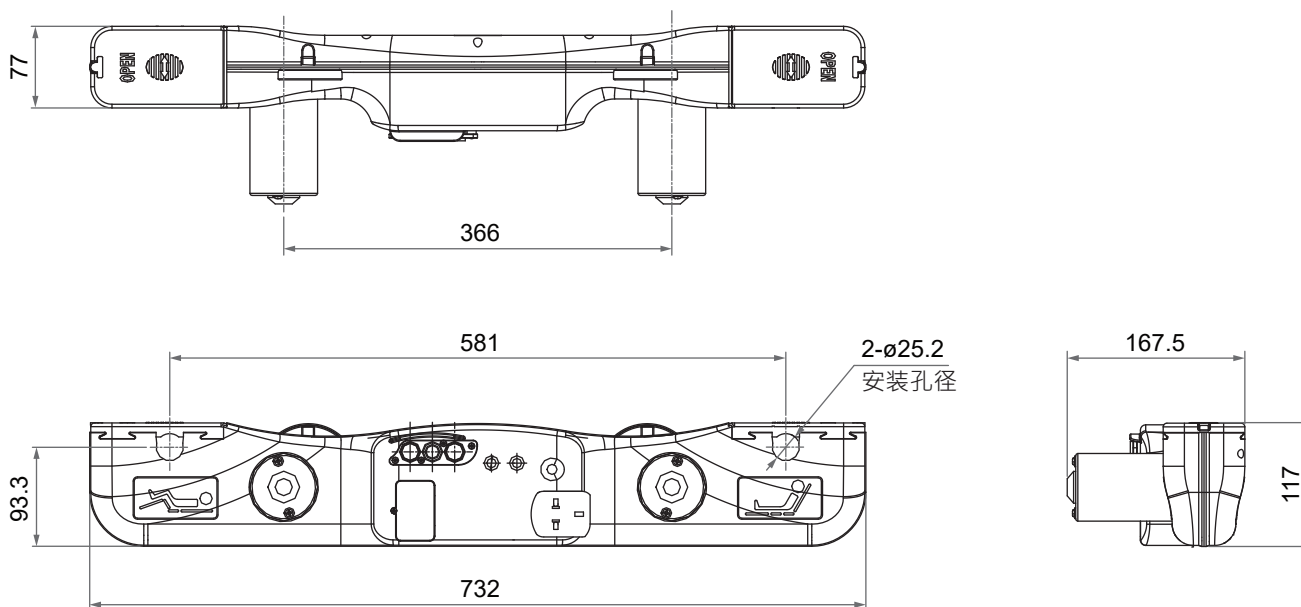

TXM 遥控器

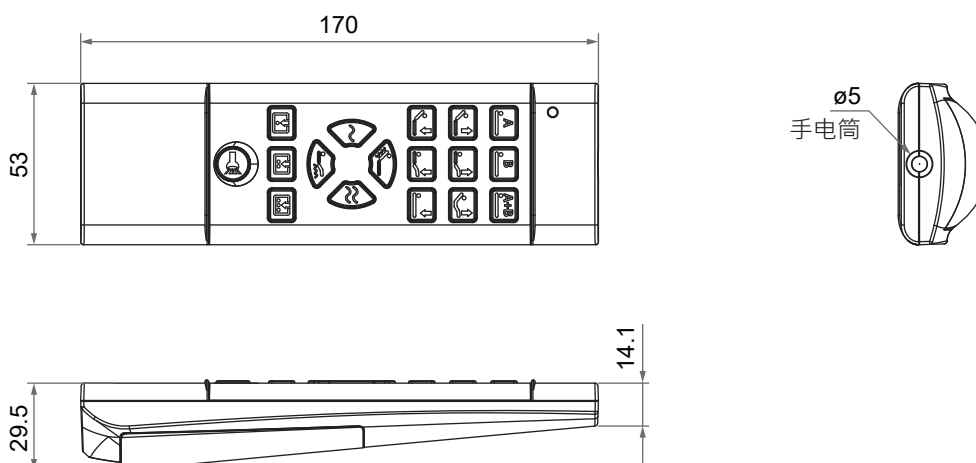

单位: mm

插孔与外观介面定义

TW61-RMS 船型电机



TXM 遥控器

按键定义:

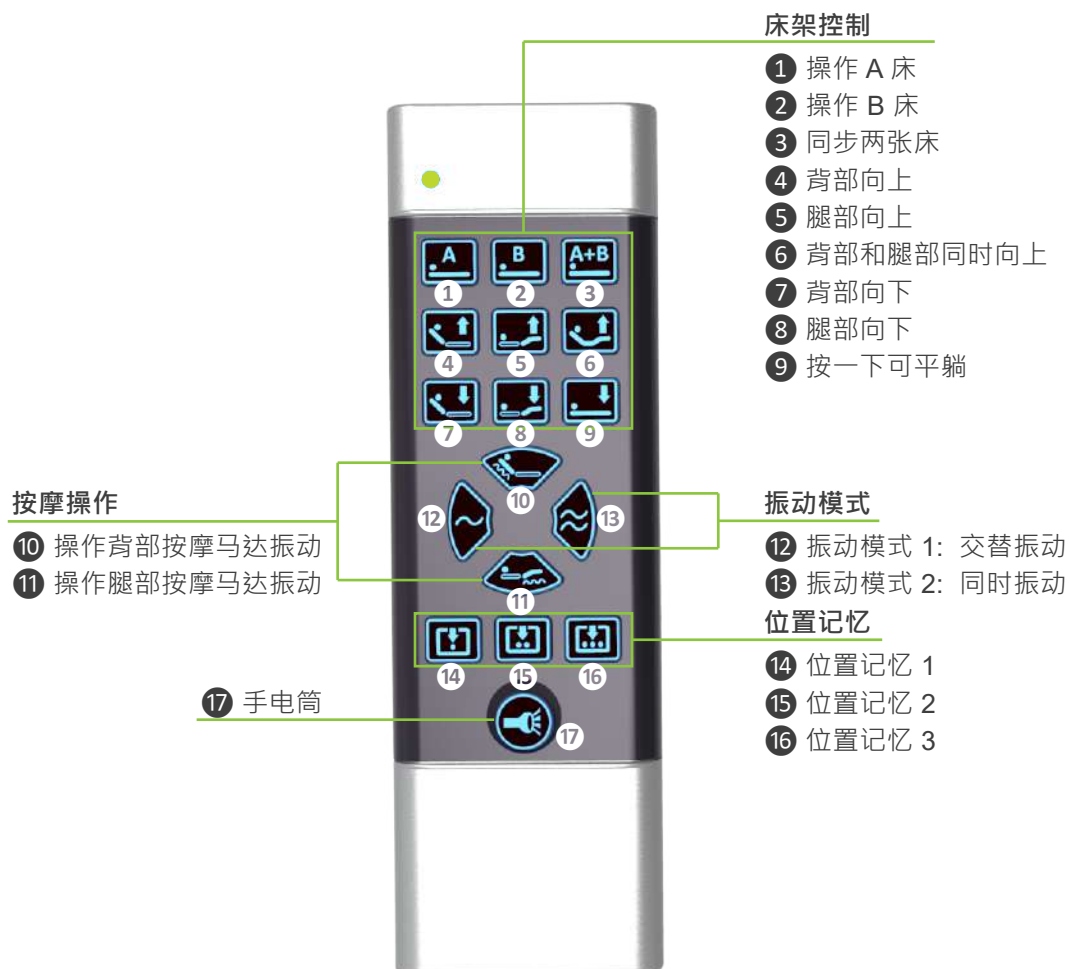

相容性

产品类别	型号	相容规格
RF 遥控器	TXM	N/A
配件	按摩马达: VM01, VM02	配 Moteck A2型 DIN 插头

连接图:



插座

按摩马达插座：配 Moteck A2型 DIN 插头

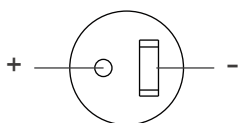

DIN 41529 插座



A2型插头

型号编码

TW61-RMS- 87 - 69 - 0 0 3 2 0

背部行程	29 ~ 87mm
脚部行程	29 ~ 87mm
保留码	0
保留码	0
电源线长	3: 直线 3000mm
安装孔径	2: 25.2mm (标准) 6: 25.6mm
电池	0: 不附电池 (标准) 2: 附 9V DC电池 x 2