

## 手控器

# DP05

DP05 是一款触摸式的手控器。它专为电动桌或高度调整工作台而设计。DP05 只有向上和向下 2 个简单按钮，即可实现灵敏、又兼具人性直觉式的操控介面设计。此外，它具有纤薄的外形、良好的质感外观以及抽屉式滑轨设计，让用户有一个美好的使用体验。



## 产品规格

---

- 主要应用领域：家具设备
- 触摸键数：2
- 滑槽的固定安装件
- 壳体颜色：白色
- 线长：1000mm 直线
- 选项：黑色壳体或其他定制颜色

## 机构尺寸

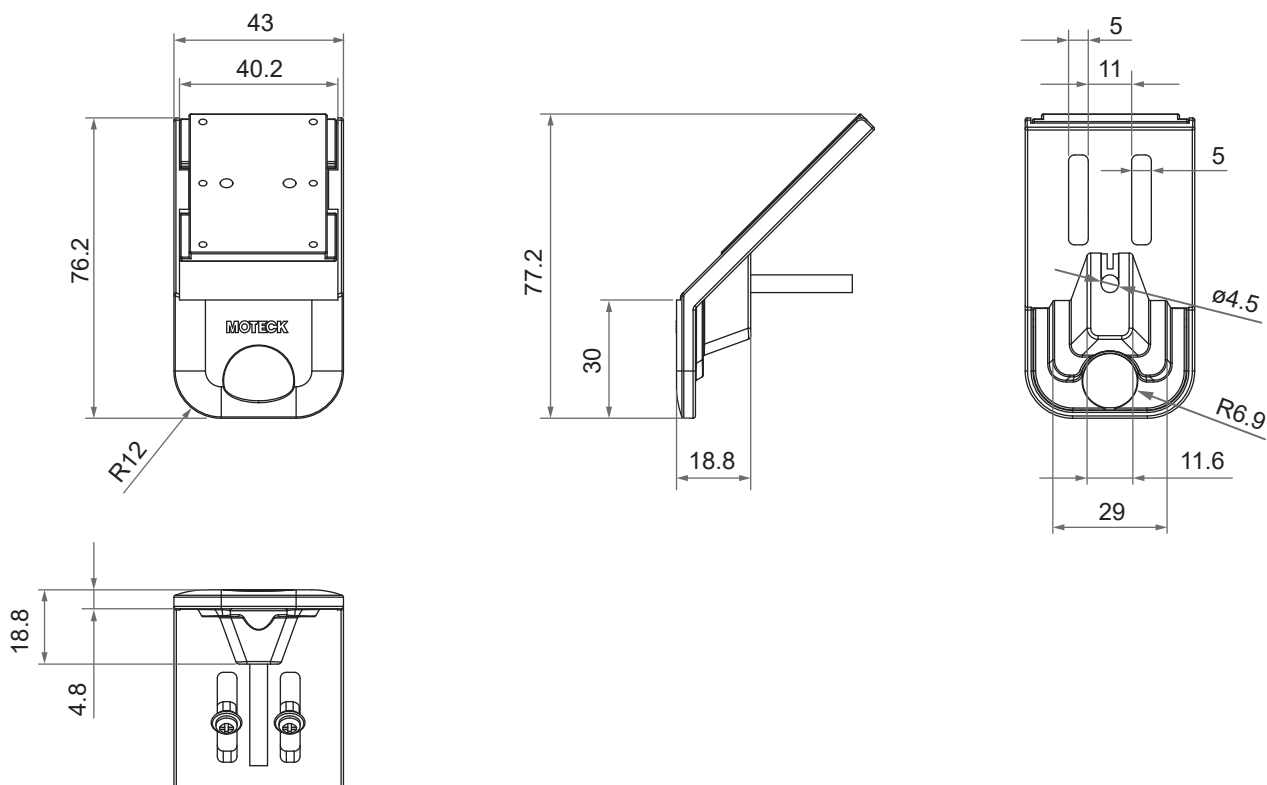

单位：mm

## 相容性

产品类别	产品型号	DP05 对应选用规格
控制盒	CF11D, CF11S, CF13	配 Moteck E2 型 RJ 插头 (图1)
	CF12S	配 Moteck E 型 RJ 插头 (图2)

### 插头型式



图1 E2型



图2 E型

## 功能操作

### ● 触摸面板定义

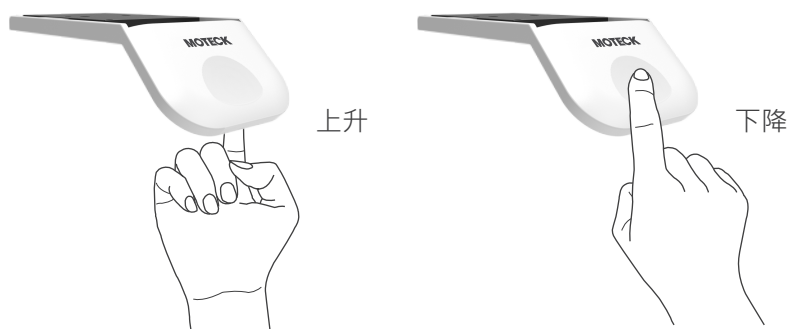

### ● 自动行程学习

安装完成后，请按照说明步骤完成自动行程学习。

步骤 1：确保电源已接通，升降桌移动路径上无障碍物。

步骤 2：按住触摸面板正面和背面 3 秒，直到升降桌开始移动，然后控制盒会自动完成自动行程学习。

### ● 功能操作

1. 按住触摸面板背面，推杆伸出，升降桌上升。
2. 按住触摸面板正面，推杆缩回，升降桌下降。
3. 放开触摸面板即停止动作。

❗ 如果用户同时按住触摸面板背面和正面，升降桌将停止移动。

## 型号编码

DP05 - B 0

壳体颜色	W: 白色 B: 黑色
保留码	0