

## 手控器

# DKP4

DKP4 控制器设计用于电动桌及高度调整工作台所使用。  
仅上和下2个操作键，外型轻巧易于安装。



## 产品规格

---

- 主要应用领域：家具设备
- 按键数：2
- 壳体颜色：黑色
- 线长：2000mm 直线

## 机构尺寸

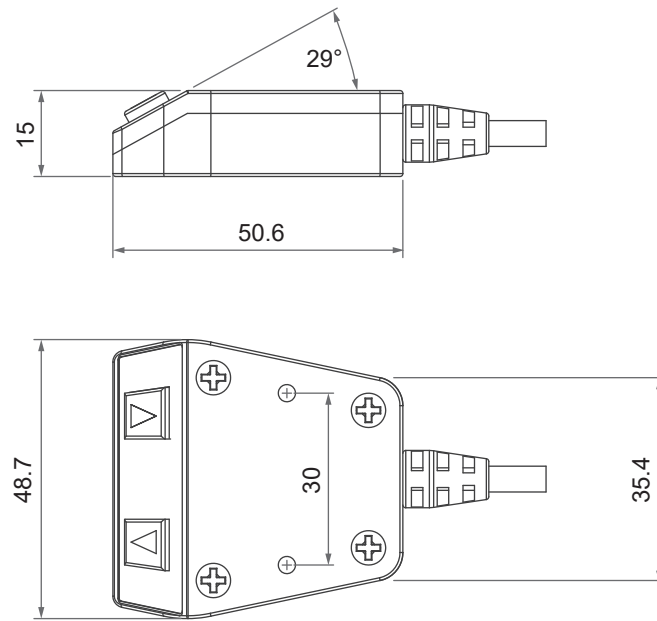

单位：mm

## 相容性

产品类别	产品型号	DKP4 对应选用规格
控制盒	CF11D, CF11S, CF13	配 Moteck E2 型 RJ 插头 (图1)
	CF12S	配 Moteck E 型 RJ 插头 (图2)

### 插头型式



图1 E2型



图2 E型

## 功能操作

---

### ● 按键定义



### ● 自动行程学习

整个系统安装好后，如果控制盒的功能有此要求，请按照以下步骤进行自动行程学习，然后再开始使用。

步骤 1：确保电源已接通，升降桌移动路径上无障碍物。

步骤 2：同时按住 ▲ 和 ▼ 按键，直到升降桌开始移动。升降桌会根据控制盒的程序自动完成行程学习。

### ● 功能操作

1. 按住 ▲ 键，推杆伸出，升降桌上升。
2. 按住 ▼ 键，推杆缩回，升降桌下降。
3. 放开按键即停止动作。