

## 手控器

# DKP3

DKP3 控制器是专门设计给电动桌所使用，它有着 3 数字高度显示屏幕也同时支持位置记忆功能，用户能储存 4 个喜好位置。



## 产品规格

---

- 主要应用领域：家具设备
- 按键数：7
- 记忆位置：4 组
- 3 位数 LED 高度显示屏幕
- 黑色壳体，银色铭板
- 线长：2000mm 直线

## 机构尺寸

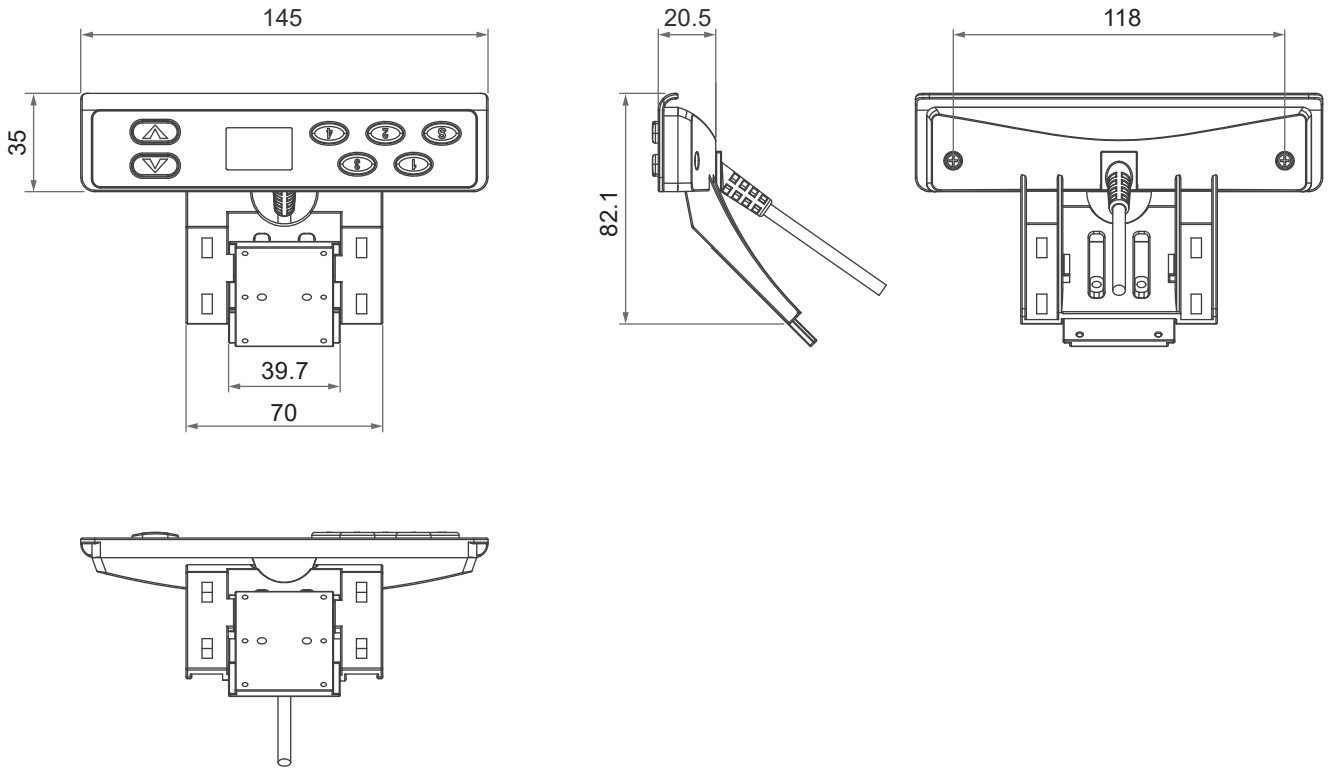

单位：mm

## 相容性

产品类别	型号	DKP3 对应选用规格
控制盒	CF11D, CF13	配 Moteck E2 型 RJ 插头 (图1)

### 插头型式



图1 E2 型

## 功能操作与错误码说明

### ● 操作介面

▲ 上

▼ 下

1 记忆位置 #1

2 记忆位置 #2

3 记忆位置 #3

4 记忆位置 #4

S 储存 / 设定



### 注:

正确安装整个系统后，在开始使用前需要进行自动学习。有关自动行程学习操作指南的更多信息，请参阅控制盒产品规格型录，可以从 Moteck 网站下载。

### ● 功能操作

1. 按住 ▲ 键，推杆伸出，升降桌上升。
2. 按住 ▼ 键，推杆缩回，升降桌下降。
3. 按住 1、2、3、4 任一键，升降桌会在移动至记忆位置后，自动停止动作。

### ● 设定记忆位置

1. 按 S 键 2 秒直到 LED 萤幕开始闪烁，再按 1 键后，LED 萤幕会显示 000，松开按键后，高度数字会显示在 LED 萤幕上，即储存为第 1 组记忆位置。
2. 若要储存第 2 组、第 3 组或第 4 组的记忆位置，与储存第 1 组记忆位置的操作方式相同。
3. 当按 S 键 2 秒后，LED 萤幕开始闪烁的情况下，如果 20 秒内不按 1、2、3、4 任一键，LED 萤幕会停止闪烁，并且离开设定记忆位置模式。

### ● 错误码

关于错误码信息和排除方式，请参阅控制盒产品规格型录，可以从 Moteck 网站下载。